

## Procédure de vente SDV 20235006 grues Palfinger

### 1. Résumé de la procédure de vente

- § 2 Procédure appliquée – service responsable
- § 3 Publicité - mise à disposition des documents réglant la vente
- § 4 Conditions de participation – informations à fournir par les candidats acheteurs
- § 5 Inspection du matériel à vendre par les candidats acheteurs
- § 6 Réception des offres
- § 7 Critère d'attribution
- § 8 Attribution
- § 9 Paiement
- § 10 Enlèvement du matériel
- § 11 Mesures d'office
- § 12 Garantie
- § 13 Litiges

### 2. Procédure appliquée – service responsable

- a. La vente du matériel décrit en annexe B sera une vente publique d'un lot des grues Palfinger à Zeebruges.
- b. Ceci implique qu'il n'y aura pas de négociations et que le prix sera le seul critère d'attribution.
- c. Le montant de l'offre retenue sera augmenté de 15% de frais additionnels.
- d. Il est à remarquer:
  - que le démontage, le démantèlement, l'emballage, le chargement et le transport sont à charge de l'acheteur.
  - que le matériel est vendu dans l'état dans lequel il se trouve sans garantie.
- e. Le service responsable pour la présente vente et auquel toute correspondance doit être envoyée est:

<p>MRMP SERVICE DES VENTES (SDV-D) Bloc 4D / Étage 2 / Local 46 Quartier Reine Elisabeth Rue d'Evere 1 <b>BOX 29</b> 1140 – EVERE Belgique</p>
<p>E-mail: <a href="mailto:mrmp-sales@mil.be">mrmp-sales@mil.be</a> Site web: <a href="http://www.mil.be/sales">www.mil.be/sales</a></p>

Responsable de la vente (au sein du Service des Ventes):

#### FRANCOPHONE:

SCRÈVE Laurent

Adjudant

Tel.: +32 (0)2 441.78.97 (direct)

E-mail: [mrmp-sales@mil.be](mailto:mrmp-sales@mil.be)

#### NÉERLANDOPHONE:

DECHAMPS Marijke

1<sup>er</sup> Maître

Tel.: +32 (0)2 441 54 76 (direct)

E-mail: [mrmp-sales@mil.be](mailto:mrmp-sales@mil.be)

### 3. Publicité - mise à disposition des documents réglant la vente

Publicité est faite par la voie de:

- La mise à disposition du présent document qui règle la vente sur le site web du Service des Ventes: [www.mil.be/sales](http://www.mil.be/sales)
- La mise à disposition du présent document qui règle la vente sur le site web du Service des Ventes: [www.facebook.com/Sales.Defense.be](http://www.facebook.com/Sales.Defense.be).
- Une publication officielle dans le: "Bulletin des Adjudications" à consulter via le site web du public procurement: [www.publicprocurement.be](http://www.publicprocurement.be)

### 4. Conditions de participation – informations à fournir par les candidats acheteurs

Pro mémoire.

### 5. Inspection du matériel à vendre par les candidats acheteurs

Le matériel pourra être inspecté pendant les heures de service après rendez-vous avec la «Personne de Contact» (POC).

1 lot (N° lot 1) se trouve à:

BASE NAVALE  
GRAAF JANSDIJK 1  
8380 ZEEBRUGES  
BELGIQUE

Inspection du matériel: à partir du 27 mars 2023 jusqu'au 21 avril 2023 – sur rendez-vous

POC:

- Enseigne de vaisseau Tim GERITS, à joindre par N° tél. +32 (0)2 441.60.11 ou par e-mail [tim.gerits@mil.be](mailto:tim.gerits@mil.be)
- Enseigne de vaisseau 2<sup>ème</sup> classe, à joindre par N° tél. +32 (0)2 441.68.61 ou par e-mail [lucie.vandemaale@mil.be](mailto:lucie.vandemaale@mil.be)

### 6. Réception des offres

- a. Les offres respecteront scrupuleusement le canevas de l'annexe A. Remarque importante: pour être valables:
  - (1) Les données personnelles ou sociétales demandées doivent être complètement remplies;
  - (2) Les offres doivent être signées et datées.
  - (3) Les offres ne peuvent pas contenir de mentions barrées/corrigées (p.e. au fluide correcteur/Tipp-Ex) ;
  - (4) Les offres doivent être bien lisibles.
- b. Les prix seront exprimés en EURO. Aucune formule de révision du prix n'est autorisée.
- c. Les offres doivent être envoyées avant le 24 avril 2023 à 12h vers le service dirigeant, la date de la poste faisant foi. Les offres resteront valables pendant au moins quatre-vingt-dix (90) jours calendrier à partir de cette date.
- d. Adresse pour le dépôt des offres: voir § 2 ci-dessus.
- e. Pour être valables, les offres doivent être:
  - soit expédiées à temps par la poste, sous pli recommandé, sous double enveloppe avec la mention SDV 20235006 sur l'enveloppe intérieure.
  - soit délivrées à temps par porteur. Dans ce cas, il vous est demandé de prendre rendez-vous avec les responsables de la vente (voir § 2 ci-dessus).
- f. Les offres reçues par fax, téléphone ou e-mail ne seront PAS prises en compte.
- g. LANGUE: les offres devront être établies dans l'une des 3 langues officielles belges, c'est à dire: soit en FRANCAIS, soit en NEERLANDAIS, soit en ALLEMAND (à l'exclusion de toute autre langue). Les annexes techniques peuvent être rédigées en Anglais.
- h. Des offres conditionnelles, des prix anormaux et/ ou négatifs ne sont pas autorisés et seront considérées par l'Administration comme des offres non-conformes et non-valides.

## 7. Critère de sélection et d'attribution

- a. Le Service des Ventes se réserve le droit d'exclure un(e) candidat(e)-acheteur(euse) s'il s'avère, sur base de participations antérieures de sa part, qu'il/elle ne respecte pas ses obligations contractuelles.
- b. Le seul critère d'attribution est le prix
- c. L'offre la plus haute par lot pour le matériel présenté en vente déterminera le choix.
- d. Des négociations ne sont pas autorisées.

## 8. Attribution

- a. Une proposition d'attribution de la vente sera établie par le Service des Ventes.
- b. Le candidat acheteur dont l'offre par lot est la plus haute sera mis au courant de la notification de l'attribution et recevra une facture par lettre ou par mail avec confirmation de réception.  
Il devra néanmoins tenir compte du fait que l'ordonnateur compétent du Ministère de la Défense a le droit de ne pas attribuer le marché partiellement ou dans sa totalité.
- c. Le fait de ne PAS ATTRIBUER le marché ne donne droit, dans le chef des candidats acheteurs, à AUCUN DEDOMMAGEMENT.  
Une lettre ou un mail sera envoyé aux candidats-acheteurs non retenus à titre d'information.

## 9. Paiement

- a. Le paiement s'effectue en EURO.  
Les modalités de paiement sont mentionnées sur la facture.
- b. Le montant dû doit être payé en une fois dans les trente (30) jours calendrier à compter de la date d'émission de la facture.
- c. Lorsque le délai contractuel est dépassé, les mesures d'office décrites au § 11, sont d'application immédiate.

## 10. Enlèvement du matériel

Lieu d'enlèvement: voir lieu d'inspection au § 5

- a. Après réception du paiement de la facture, l'acheteur reçoit dans les dix (10) jours calendrier un bon d'enlèvement pour le matériel acheté. Ce bon est exigé par l'Autorité Militaire locale.
- b. L'enlèvement devra être intégralement terminé endéans les quinze (15) jours calendrier, comptés à partir de la date d'émission du bon d'enlèvement. Si ce délai est dépassé, les mesures d'office décrites au § 11, sont d'application immédiate.
- c. L'acheteur doit utiliser les moyens appropriés pour l'enlèvement du matériel.
- d. Les modalités pratiques (date d'enlèvement, accès au lieu d'enlèvement, ...) sont à régler entre l'acheteur et l'Autorité Militaire locale.
- e. Les éventuelles actions de manipulation sur l'endroit d'enlèvement, le démontage, ainsi que le chargement et le transport du matériel vendu sont à charge de l'acheteur.
- f. L'acheteur est responsable de tous les dommages causés lors de l'enlèvement du matériel, soit aux agents et/ou biens de l'Administration, soit à des tiers.
- g. De même, l'acheteur est responsable du personnel auquel il confie l'enlèvement du matériel.
- h. Tout dommage est acté dans un procès-verbal établi par l'Autorité Militaire locale, qui sera signé par les deux parties. Sans contestation écrite endéans les sept (7) jours calendrier, l'Administration supposera que l'acheteur accepte le contenu du procès-verbal.
- i. L'acheteur est tenu de réparer ou de faire réparer tous les dommages qu'il occasionne.

## 11. Mesures d'office

- a. Retard de paiement:
  - (1) En cas de défaut de paiement à la date mentionnée (voir § 9.b), l'acheteur recevra un rappel de paiement par mail (si l'adresse mail de l'acheteur est connue) avec confirmation de réception ou sous pli recommandé. Ce rappel sera considéré comme mise en demeure.
  - (2) En cas de non-paiement endéans les 2 semaines qui suivent le rappel de paiement, la vente sera résiliée de plein droit et le matériel concerné sera remis à la disposition du Service des Ventes. Le cas échéant, l'acheteur sera redevable au Service des Ventes d'une somme équivalente à 10% du montant total du marché (avec un minimum de 50 EUR) à titre de frais administratifs. Cette décision sera notifiée à l'acheteur par mail (si l'adresse mail de l'acheteur est connue) avec confirmation de réception ou sous pli recommandé.

b. Retard d'enlèvement:

(1) Aucun enlèvement n'a eu lieu

- (a) À défaut d'enlèvement à la date convenue du lot attribué ou d'un ou plusieurs des lots attribués (voir § 10.b), le Service des Ventes fera parvenir à l'acheteur par mail (si l'adresse mail de l'acheteur est connue) avec confirmation de réception ou sous pli recommandé un rappel d'enlèvement. Ce rappel sera considéré comme mise en demeure.
- (b) À défaut d'enlèvement du matériel concerné par le § 11.b.(1).(a) au plus tard le quinzième (15ième) jour calendrier à compter de la date d'envoi du rappel, la vente sera résiliée de plein droit et le matériel concerné sera remis à la disposition du Service des Ventes.
- (c) Le Service des Ventes remboursera à l'acheteur la somme payée pour le lot/les lots non enlevé(s), diminué de 10% (avec un minimum de 50 EUR) à titre de frais administratifs. En cas de solde négatif, une facture supplémentaire pour ce solde restant sera envoyée à l'acheteur. Pour le paiement de ce solde, les § 9.a et b restent d'application.
- (d) Cette décision (aussi bien la résiliation de la vente Cfr § 11.b.(1).(b), ainsi que – le cas échéant - le règlement financier Cfr § 11.b.(1).(c)) sera notifiée à l'acheteur par mail (si l'adresse mail de l'acheteur est connue) avec confirmation de réception ou sous pli recommandé.

(2) Enlèvement incomplet d'un lot

- (a) À défaut d'enlèvement à la date convenue d'une partie d'un lot attribué (voir § 10.b), le Service des Ventes fera parvenir à l'acheteur par mail (si l'adresse mail de l'acheteur est connue) avec confirmation de réception ou sous pli recommandé un rappel d'enlèvement. Ce rappel sera considéré comme mise en demeure.
- (b) À défaut d'enlèvement du matériel concerné par le § 11.b.(2).(a) au plus tard le quinzième (15ième) jour calendrier à compter de la date d'envoi du rappel, la vente du lot en question sera résiliée de plein droit et le matériel restant concerné sera remis à la disposition du Service des Ventes.
- (c) Le Service des Ventes ne remboursera aucune somme à l'acheteur. Un coût supplémentaire de 50 EUR sera facturé à l'acheteur à titre de frais administratifs. Pour le paiement de cette facture, les § 9.a et b restent d'application.
- (d) Cette décision (aussi bien la résiliation de la vente Cfr § 11.b.(2).(b), ainsi que le règlement financier Cfr § 11.b.(2).(c)) sera notifiée à l'acheteur par mail (si l'adresse mail de l'acheteur est connue) avec confirmation de réception ou sous pli recommandé.

12. Garantie

- a. Le matériel est proposé à la vente dans l'état où il se trouve sans aucune garantie.
- b. De par sa qualification et vu la possibilité d'inspection du matériel prévu au § 5, l'acheteur est supposé connaître l'état du matériel.
- c. Le transfert de propriété a lieu à la date de réception du paiement.

### 13. Litiges

Seuls les Cours et Tribunaux de BRUXELLES sont compétents en matière de litiges.

Afin d'éviter que du matériel saisi soit quand-même encore vendu, l'attention des candidats acheteurs est attirée sur le fait que lors d'une véritable saisie de biens prévus pour la vente, la vente en question sera immédiatement annulée et arrêtée, indépendamment du fait si la saisie est effectuée avant ou lors d'une vente.

22/03/2023

X 

---

Signed by: Tom Laermans (Signature)

Tom LAERMANS  
Colonel breveté d'état-major  
Directeur du Service des Ventes

## **Liste des annexes**

Annexe A: Formulaire de soumission (offre)

Annexe B: Description détaillée

SDV 20235006	Soumission	Grues Palfinger - Base navale Zeebruges
Je, soussigné (Nom, Prénom, Profession):		
Agissant (1)	en mon nom propre (1): <b>(N° national obligatoire)</b>	
	pour la firme (1): <b>(Dénomination complète de la firme + N° TVA)</b>	
Adresse:		
N° Tél.:		
E-mail:		
<p>déclare:</p> <ul style="list-style-type: none"> <li>&gt; avoir pris connaissance des clauses administratives applicables à la procédure de vente SDV 20235006 et m'y conformer.</li> <li>&gt; offrir (montants exprimés en €) pour (voir ci-dessous) NE PAS oublier de SIGNER en dessous du tableau.</li> <li>&gt; maintenir ces prix valables pendant nonante (90) jours de calendrier.</li> <li>&gt; respecter les délais de paiement et d'enlèvement prévus dans les clauses administratives de la procédure de vente SDV 20235006.</li> </ul>		

(1) Biffez la mention inutile.

Lot	Description	Soumission (EURO)	
		En chiffres	En lettres
1	2x Grue Palfinger PRH 35 H		
Fait à		, le	2023
Signature			

Perceel / Lot	1	
Plaats / Localisation	Marinebasis Zeebrugge / Base Navale Zeebruges	
Benaming / Dénomination	2 x Kraan / Grue Palfinger	
	Type:	PRH 35 H
	Serienr. / N° de série:	131535-1 + 131537-1
Technische beschrijving / Description technique	Mark / Marque:	Palfinger
	Aantal:	2
	Gedemonteerd / Désassemblé:	Y
	Bouwjaar / Année de fabrication:	2014
Opmerkingen / Remarques	Handleiding beschikbaar (Engels) / Mode d'emploi disponible (Anglais) Afkomstig van patrouilleschepen / Proviennent de patrouilleurs CAT 2	



Niet contractuele foto's  
Photos non contractuelle





## 2.2 TECHNICAL SPECIFICATIONS

Davit system:	Rescue boat handling
Supplier:	PALFINGER NED-DECK B.V.
System type:	PRH 35 H
S.W.L.:	35 kN
Dimensions:	See drawing 3P-1007970 and, 3A-105165
Outreach:	3089 mm.
List/Trim conditions:	20°/10°
Pivoting:	Hydraulically by means of accumulated power
Hoisting:	Hydraulically (48 m/min)
Hoisting (Emergency):	By means of hand pump.
Lowering:	Hydraulic, gravity lowering.
Power consumption:	57 kW
Power supply:	400V/3ph/50Hz
Anti-condensation heater:	In both electric cabinet and HPU motor (230V/40W)
Winch type:	3.75 ton Solas
Oil capacity winch:	Approx.: 3 liter
Oil capacity Hydraulic Power Unit:	Approx.: 330 liter
Weight:	Approx.: 3750 Kg
Boat to be launched:	Rescue boat
Weight (max), fully equipped:	3500 kg
Accumulator:	2 x 32 L
Wire rope falls:	
Type:	Non rotating, galvanized and greased
Diameter:	16 mm
Length:	22 meter
See delivered wire rope certificate	

### Lubricant & Hydraulic oil recommendation schedule

Palfinger Ned-Deck is not responsible for the lubrication and hydraulic oil choice. This lubrication and hydraulic oil schedule is only for recommendation. The HPU oils in this schedule are suitable for ambient temperatures between -30 / +65 °C. Always check the ambient temperature of the system in relation to the oil / lubricant. Deviation from the standard must be in consultation with the supplier. Pour point and flash point must be within ambient temperature range.

	Life saving winch	Nipple lubrication grease	Wire rope lubrication	Stores / provision winch / gearbox SCM/SCH (Electric)	Hydraulic power unit
B.P. / CASTROL	Alphasyn T 220	Trinol 5000	Trinol 5000	Alphasyn T 220	Hyspin AWHM15
CHEVRON / TEXACO	Tegra synthetic gear lubricant ISO 220	Multifak EP 2	Toxclad 2	Tegra synthetic gear lubricant ISO 220	Clarity Hydraulic Oil AW 22
MOBIL / ESSO	Mobil Gear XMP 220	Mobilux EP2 MOBILGREASE XHP222	Mobilama 798	Mobil Gear XMP 220	Mobil DTE 10 Excel 15
TOTAL	Carter EP 220	Ceran WR 2	Ceran AD	Carter EP 220	Visga 15
SHELL	Omala S4 GX 220	GADUS S2 V145KP 2	GADUS S2 V145KP 2	Omala S4 GX 220	Tellus S2V 15
GULF	Gulf EP Lubricant SY 220	Gulf Crow EP 2	Crown RCC 0.5	Gulf EP Lubricant SY 220	Gulf Harmony HM5

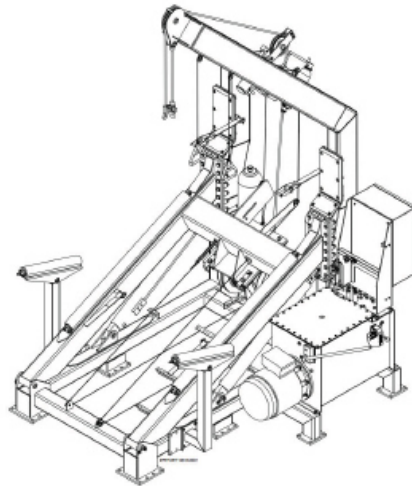

\*HET VOOR VERKOOP VOORGESTELDE MATERIEEL KAN TOT DE VOLGENDE CATEGORIËN (ALS NIET BINDEnde INFORMATIE GEGEVEN) BEHOREN:

CATEGORIE 1: ONMIDDELIJK BRUIKBAAR

CATEGORIE 2: KLEINE HERSTELLINGEN OF VERVANGINGEN NOODZAKELIJK

CATEGORIE 3: GROTE HERSTELLINGEN OF VERVANGINGEN NOODZAKELIJK

CATEGORIE 4: ENKEL GESCHIKT VOOR RECUPERATIE WISSELSTUKKEN

\*LE MATERIEL PROPOSE A LA VENTE PEUT ETRE DE CATEGORIE 1, 2, 3 OU 4 (DONNE A TITRE INDICATIF SANS ENGAGEMENT) C'EST-A-DIRE :

CATEGORIE 1: DIRECTEMENT UTILISABLE

CATEGORIE 2: PETITES REPARATIONS OU PETITS REMPLACEMENTS SONT NECESSAIRES

CATEGORIE 3: REPARATIONS IMPORTANTES OU D'IMPORTANTES REMPLACEMENTS SONT NECESSAIRES

CATEGORIE 4: LE MATERIEL NE PEUT SERVIR QUE POUR LA RECUPERATION DE PIÈCES DE RECHANGE